

Novità mondiale nel settore della finitura: lavorazione automatica delle superfici di pezzi di grandi dimensioni

Durante la AIRTECH di Francoforte, è stata presentata in anteprima la macchina che ha reso possibile la lavorazione automatica di pezzi di grandi dimensioni. Con „grandi dimensioni“ facciamo riferimento a pezzi fino a 1000 mm di lunghezza e circa 500 mm di diametro. La DF-H è una macchina di finitura a trascinamento.

Levigare, sbavare e lucidare in formato XXL

Fino ad oggi le superfici di grandi dimensioni potevano essere lavorate solo manualmente. La complessità del procedimento manuale era solo uno degli svantaggi di questo tipo di lavorazione. Ancor più grave la mancata sicurezza di processo, che in settori come quello dell'ingegneria aeronautica e spaziale, della produzione di turbine e propulsori così come nel campo dell'ingegneria meccanica e impiantistica è assolutamente fondamentale, nonché un criterio importante nella definizione della qualità delle superfici.

COMUNICATO STAMPA

Una nuova generazione di macchine di finitura a trascinamento

Al contrario delle macchine di finitura a trascinamento commercializzate fino a questo momento, nelle quali il contenitore del materiale di lavorazione è in posizione verticale, nella DF-H (H sta per „Horizontal“) questo è posizionato orizzontalmente, come una sorta di „vasca“. Questa „vasca“ viene riempita con il granulato levigante o lucidante scelto in base al tipo di lavorazione che si vuole ottenere (sbavatura, lisciatura, lucidatura, onatura, ecc.).

DF-H (OTEC)



La nuova DF-H con pezzi fissati in posizione orizzontale

In maniera completamente automatica ogni pezzo viene immerso nella vasca e inizia a ruotare con un movimento ben definito. Il movimento oscillatorio alternato garantisce una lavorazione del pezzo omogenea e veloce. Il fissaggio orizzontale del pezzo rende irrilevante la profondità di immersione del pezzo.

COMUNICATO STAMPA

Come mostrato dalle Immagini 1 e 2 è possibile lavorare contemporaneamente fino a 4 pezzi. Anche nella gestione la DF-H si differenzia da tutte le altre macchine di finitura a trascinamento. Per garantire procedimenti sempre più efficaci e omogenei, la macchina è in grado di memorizzare fino a 200 programmi di lavorazione differenti.

Immagine 1 (OTEC):

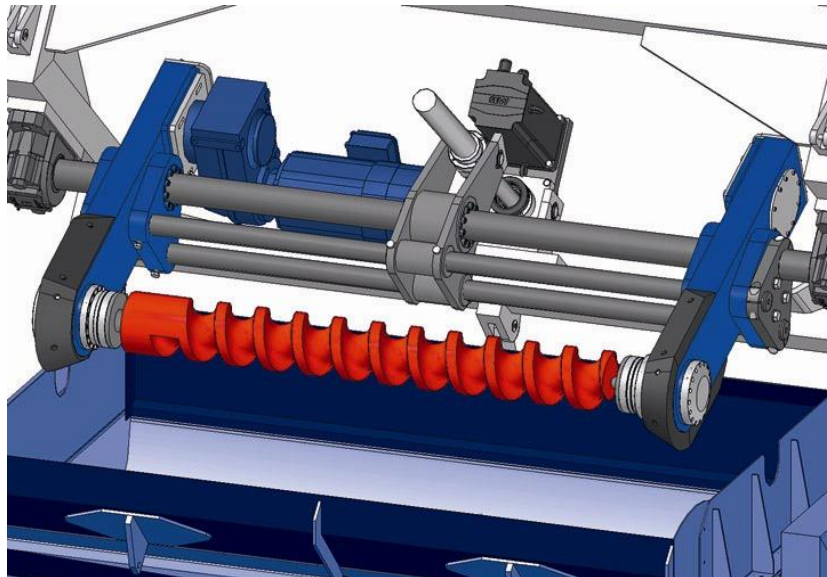

COMUNICATO STAMPA

Immagine 2 (OTEC):

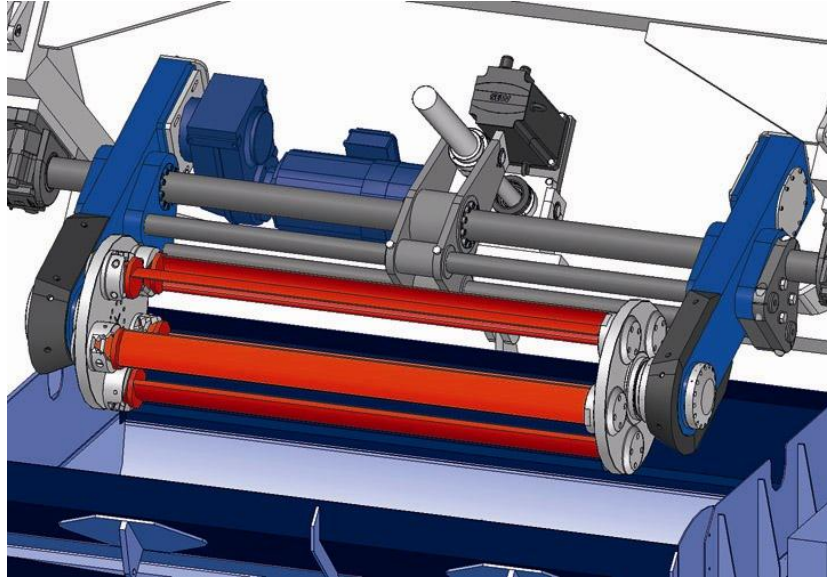

I pezzi possono essere disposti centralmente, tra gli estremi (Immagine 1) o decentrati, permettendo la lavorazione simultanea di 4 pezzi diversi (Immagine 2)

Finitura a trascinamento. Di cosa si tratta esattamente?

La finitura a trascinamento (i pezzi vengono trascinati all'interno di un buratto contenente un granulato levigante o lucidante) è un tipo di procedimento che permette la lavorazione delle superfici di pezzi e utensili. Nata per il settore orafa, per la finitura di anelli particolarmente pesanti, questa procedura si è poi estesa anche ad altri settori industriali, grazie soprattutto alla sua economicità e all'elevato grado di precisione che permette di raggiungere rispetto agli altri tipi di finitura levigante o lucidante.

COMUNICATO STAMPA

L'azienda:

Fondata nel 1996, OTEC si è ritagliata una posizione leader nel mercato della finitura delle superfici, grazie a macchine di nuova concezione e a numerosi procedimenti brevettati. OTEC offre soluzioni ad hoc per ogni settore e ogni singolo cliente che non temono paragoni in termini di economicità, facilità di gestione e efficacia. Circa 60 collaboratori presso la sede tedesca e una fitta rete di venditori sparsi per il mondo garantiscono la massima qualità dei prodotti e dei servizi di consulenza offerti da OTEC.

Referente per la stampa:

Sig.ra Stefanie Rittmann
OTEC Präzisionsfinish GmbH
Dieselstraße 8-12
75334 Straubenhardt-Feldrennach
Germania

Tel. +49 (0)7082 4911-33
Fax +49 (0)7082 4911-29
E-Mail: s.rittmann@otec.de